

Ficha Técnica
Technical Data Sheet



Descripción	Description
<ul style="list-style-type: none"> - Diseño atractivo, uso sencillo y fácil instalación tanto en el sector residencial como en el terciario. - Modulador de potencia de carga para conseguir la mayor recarga en el menor tiempo posible sin superar la potencia contratada y en función del consumo instantáneo del resto de aparatos eléctricos de la instalación. - Función multidispositivo para la modulación de potencia de varios cargadores conectados a la misma línea eléctrica. - Integración en SPL-ORBIS (Sistema de Protección de Línea) para la modulación de potencia de hasta 249 cargadores. - Compatible con VIARIS SOLAR para instalaciones con generación de energía fotovoltaica. - Incluye carril DIN de 8 módulos para alojar protecciones eléctricas y contador de energía accesibles mediante puerta con cerradura con llave. - Opcionalmente se puede fabricar con protección magnetotérmica y diferencial para corriente alterna, así como contador de energía con certificación MID según la legislación europea. Los modelos con toma Schuko incluyen protección magnetotérmica y diferencial. - Incluye de serie detector de fugas de corriente continua para la protección de las personas frente al riesgo eléctrico. - Sistema de seguridad de aislamiento eléctrico según norma IEC 61851-1. - Comunicación Wi-Fi para configuración y manejo desde la App e-VIARIS. Opcionalmente se puede fabricar con comunicación Ethernet y/o 4G. - Control de horarios y limitación de potencia de consumo para aprovechar las tarifas eléctricas. - Información instantánea e histórica del consumo del hogar, vehículo, red y generación solar. - Activación táctil o mediante tarjeta RFID para informe Excel del consumo del usuario. - Carcasa de PC de alta resistencia a impactos IK10 según EN 62262 y alta temperatura de deformación. - Nivel de protección IP54 según EN 60529. - Modo de carga 3 (alto grado de comunicación) con cable de conexión Tipo 2, Tipo 2 con botón Tesla o base Schuko opcional. - Modo de carga 1 y 2 con toma Schuko (CEE7/4 tipo F) según EN 62196. - Protocolo de comunicación OCPP para integración con plataformas de gestión de cargadores. 	<ul style="list-style-type: none"> - Attractive design, easy to use and install both for the residential and tertiary sectors. - Charging power modulator to achieve the greatest charge in the least amount of time possible without exceeding the supply capacity and based on the actual consumption of the other electrical devices in the installation. - Multi-device function to modulate the power of several charging stations connected to the same electrical line. - Integration of SPL-ORBIS (Line Protection System) to modulate the power of up to 249 charging stations. - Compatible with VIARIS SOLAR for photovoltaic installations. - It includes a 8-module DIN rail to house the electrical protections and an energy meter located behind a lockable door. - It can be optionally manufactured with magnetic circuit breaker and differential protection for alternating current, as well as with an energy meter that is MID certified in accordance with the European legislation. The Schuko socket models include magnetic circuit breaker and differential protection. - It includes a direct current leakage detector as standard, to protect people from electrical hazards. - Electrical insulation safety system as per IEC 61851-1 standard. - Wi-Fi communications to configure and operate from the e-VIARIS App. It can be optionally manufactured with Ethernet and/or 4G communications. - Time schedule control and consumption power limitation to benefit from better electricity tariffs. - Instant and history information about home, vehicle and grid consumption and solar generation. - Switching on through touch sensor or RFID card for Excel user consumption report. - IK10 high impact resistant as per EN 62262 and high deformation temperature PC housing. - IP54 protection rating as per EN 60529. - Charging mode 3 (high degree of communication) with Type 2 connection cables or Type 2 connection cable with Tesla button or optional Schuko socket. - Charging mode 1 and 2 with Schuko socket (CEE7/4 type F) as per EN 62196. - OCPP communication protocol for integration with charging station management platforms.
Entornos de Utilidad	Useful Environments
Recarga de vehículos eléctricos en viviendas, residencias, oficinas, centros comerciales, etc.	Charging of electric vehicles at homes, residential buildings, offices, shopping centres, etc.

Modelos	7,4 kW 32 A 7.4 kW 32 A
Models	Cable de conexión (manguera) Flexible cable
Características técnicas	Technical data
Alimentación	230 V ac ± 10 %
Power supply	
Frecuencia nominal	50 Hz
Nominal frequency	
Consumo propio	4 W (11 VA) en vacío 7 W (17 VA) en función carga
Power consumption	4 W (11 VA) stand by 7 W (17 VA) in charge function
Tipo de salida	EN 62196-2 Tipo 2
Outlet type	EN 62196-2 Type 2
Modo de carga	Modo 3 según EN 61851-1
Charging mode	Mode 3 according to EN 61851-1
Indicador luminoso	Sí, estado del cargador y carga del vehículo
Luminous indicator	Yes, station and vehicle charging state indicator

Modulador de carga	Sí
<i>Load supervision and control</i>	Yes
Comunicación Wi-Fi	802.11 b/g/n
<i>Wi-Fi communication</i>	802.11 b/g/n
Comunicación Ethernet	Ver Opciones
<i>Ethernet communication</i>	See options
Comunicación 4G	Ver Opciones - (4G) LTE FDD: Band 1(2100 MHz)/Band 3(1800 MHz)/Band 7(2600MHz)/Band 8(900MHz)/Band 20(800 MHz) - (3G) DC-HSPA+/HSPA+/HSPA/UMTS: Band 1(2100 MHz)/Band 8(900 MHz) - (2G) EDGE/GPRS/GSM: Band2(1900 MHz)/Band3(1800 MHz)/Band 5(850 MHz)/Band 8(900 MHz)
<i>4G communication</i>	See options - (4G) LTE FDD: Band 1(2100 MHz)/Band 3(1800 MHz)/Band 7(2600MHz)/Band 8(900MHz)/Band 20(800 MHz) - (3G) DC-HSPA+/HSPA+/HSPA/UMTS: Band 1(2100 MHz)/Band 8(900 MHz) - (2G) EDGE/GPRS/GSM: Band2(1900 MHz)/Band3(1800 MHz)/Band 5(850 MHz)/Band 8(900 MHz)
Comunicación RS485	Sí
<i>RS485 communication</i>	Yes
Protocolos de comunicaciones	MQTT, OCPP 1.6, HTTP
<i>Communication protocols</i>	
Medio para forzar la carga de horas punta/valle	Programación horaria
<i>Mean to force peak/off peak hours charging</i>	Time programmable schedule
Sensor táctil de activación/desactivación	Sí
<i>ON/OFF touch sensor</i>	Yes
Lector RFID	Sí (lector NFC 13,56 MHz compatible con los protocolos ISO / IEC14443A / 14443B ISO / IEC15693 y Felica)
<i>User identification (RFID)</i>	Yes (NFC reader 13,56 MHz compatible with ISO / IEC14443A / 14443B ISO / IEC15693 and Felica protocols)
Tipo de conexión	Caso C según EN 61851-1
<i>Connection type</i>	Case C according to EN 61851-1
Protecciones eléctricas	Detector de corrientes de fuga con componente en continua (RDC-DD) según IEC 62955
<i>Electrical protections</i>	Residual Direct Current Detector (RDC-DD) according to IEC 62955
Medida del consumo eléctrico de la recarga	Sí (Clase A) con opción contador MID
<i>Measure electricity consumption recharge</i>	Yes (Class A) with option MID energy meter
Material de la envolvente	PC alta resistencia
<i>Casing material</i>	PC high strenght
Cierre de la envolvente	con llave
<i>Casing Lock</i>	with key
Clase de protección	Clase II (envolvente aislante)
<i>Protection class</i>	Class II (insulating case)
Grado de protección	IP54 según EN 60529
<i>Degree of protection</i>	IP54 according to EN 60529
Grado de protección mecánica	IK10 según EN 62262
<i>Degree of mechanical protection</i>	IK10 according to EN 62262
Grado de protección conector del cable de conexión (manguera)	IP44 según EN 60529 (enchufado) IP54 según EN 60529 (con capuchón)
<i>Degree of protection connector of flexible cable</i>	IP44 according to EN 60529 (plugged in) IP54 according to EN 60529 (with protective cap)
Montaje del equipo	En superficie sobre pared
<i>Method of mounting control</i>	Wall surface
Conexión	Borne sin tornillo
<i>Connection</i>	Screwless terminal
Sección de conductor	10 mm ²
<i>Wire cross-section range</i>	
Longitud de desaislado	12 mm
<i>Stripping length</i>	
Temperatura de funcionamiento	-30 °C a 50 °C
<i>Operating temperature</i>	-30 °C to 50 °C
Temperatura de transporte y almacenamiento	-30 °C a 60 °C
<i>Transportation and storage temperature</i>	-30 °C to 60 °C
Humedad de funcionamiento	95 %
<i>Operating humidity</i>	95 %
Peso neto	4 kg aprox. (según modelos)
<i>Net weight</i>	4 kg approx. (according to models)

Conexión <i>Wiring diagram</i>	Dimensiones exteriores <i>Overall dimensions</i>
-----------------------------------	---

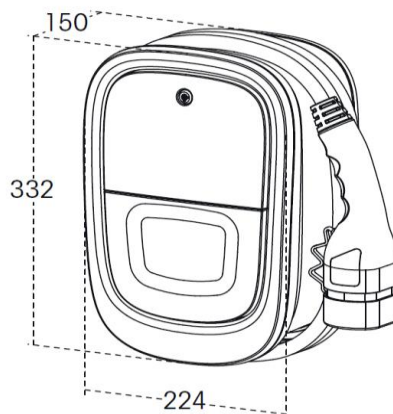
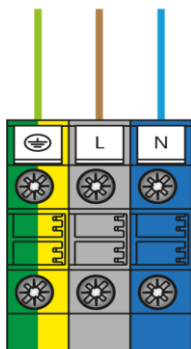

Salida adicional <i>Additional outlet</i>		
--	--	--

Potencia salida <i>Outlet power</i>	Salida adicional <i>Additional outlet</i>	Código <i>Code</i>
14 A	Base Schuko (CEE 7/4 Tipo F) Modo de carga 1 y 2	OB94U1 - S - -
	Socket-outlet Schuko (CEE 7/4 Type F) Mode 1 and 2 charging	

Protecciones eléctricas <i>Electrical protections</i>		
--	--	--

<p>Dispositivo de detección de corriente diferencial continua (RDC-DD), (6), (incluido de serie)</p> <p><i>Residual Direct Current Detector (RDC-DD), (6), (included as standard).</i></p> <p style="text-align: right;">Código Code: OB94U1 - - H - -</p>	<p>Protección completas según Guía Técnica de aplicación de la ITC-BT 52 (*Incluyen 1+2+3+5+6 con rearme automático que permiten la reconexión de los nuevos contadores inteligentes)</p> <p><i>Protections according to UNE-HD 60364-7-722 (*Includes 1+2+3+5+6 with automatic reset device allow the reconnection of smart energy meters)</i></p> <p style="text-align: right;">Protecciones 32 A completas</p> <p style="text-align: right;">Código Code: OB94U1 - - 5 - -</p>	<p>Protección completas según Guía Técnica de aplicación de la ITC-BT 52 (*Incluyen 1+2+3+5+6 sin rearme automático)</p> <p><i>Protections according to UNE-HD 60364-7-722 (*Includes 1+2+3+5+6 without automatic reset device)</i></p> <p style="text-align: right;">Protecciones 32 A completas</p> <p style="text-align: right;">Código Code: OB94U1 - - Q - -</p>
<p>Protección magnetotérmica + diferencial (*Incluyen 1+5+6)</p> <p><i>Protections circuit breaker + differential (*Includes 1+5+6)</i></p> <p style="text-align: right;">Protecciones magnet. + diferencial</p> <p style="text-align: right;">Código Code: OB94U1 - - 9 - -</p>	<p>Protección completas según Guía Técnica de aplicación de la ITC-BT 52, (*Incluyen 1+2+3+5+6 /1+5, con Schuko, sin rearme automático)</p> <p><i>Protections according to UNE-HD 60364-7-722 (*Includes 1+2+3+5+6 /1+5, with Schuko, without automatic reset device)</i></p> <p style="text-align: right;">Protecciones 32 A completas</p> <p style="text-align: right;">Código Code: OB94U1 - - W - -</p>	<p>Protección magnetotérmica + diferencial (*Incluyen 1+5+6/1+5, con Schuko)</p> <p><i>Protections circuit breaker + differential (*Includes 1+5+6/1+5, with Schuko)</i></p> <p style="text-align: right;">Protecciones magnet. + diferencial</p> <p style="text-align: right;">Código Code: OB94U1 - - P - -</p>

*: 1-Protección contra sobrecargas y cortocircuitos con dispositivo de corte omnipolar (MCB), curva C. 2-Protección contra sobretensiones permanentes (POP). 3-Protección contra sobretensiones transitorias (DPS) Tipo 2 Clase II. 5-Protección interruptor diferencial (RCCB) tipo A. 6- Dispositivo de detección de corriente diferencial continua (RDC-DD).

Contador MID <i>MID energy meter</i>		
---	--	--

<p>Contador monofásico con certificación MID</p> <p><i>Single phase energy meter with MID certification</i></p> <p style="text-align: right;">Contador monofásico con certificación MID</p> <p style="text-align: right;">Código: Code: OB94U1 - - - B -</p>	<p>Sin contador adicional</p> <p><i>No energy meter</i></p> <p style="text-align: right;">Código: Code: OB94U1 - - - A -</p>	<p style="text-align: right;">Código: Code:</p>
--	--	---

Comunicaciones <i>Communications</i>		
---	--	--

<p>Wi-Fi</p> <p style="text-align: right;">Wi-Fi</p> <p style="text-align: right;">Código: Code: OB94U1 - - - 1</p>	<p>Wi-Fi + Ethernet</p> <p style="text-align: right;">Wi-Fi + Ethernet</p> <p style="text-align: right;">Código: Code: OB94U1 - - - 2</p>	<p>Wi-Fi + 4G</p> <p style="text-align: right;">Wi-Fi + 4G</p> <p style="text-align: right;">Código: Code: OB94U1 - - - 3</p>
---	---	---

<p>Wi-Fi + Ethernet + 4G</p> <p>Wi-Fi + Ethernet + 4G</p> <p>Código: OB94U1- - - -4 Code:</p>	<p>Código: Code:</p>	<p>Código: Code:</p>
---	--------------------------	--------------------------

Recarga Inteligente Solar
Smart Solar Charging

<p>VIARIS SOLAR Monofásico</p> <p>VIARIS SOLAR Single-phase</p> <p>VIARIS SOLAR Monofásico</p> <p>Código: OB709800 Code:</p>	<p>Código: Code:</p>	<p>Código: Code:</p>
--	--------------------------	--------------------------

Accesorios
Accessories

<p>Personalización del marco en color blanco</p> <p>Customization of the frame in white</p> <p>VIARIS UNI marco color blanco</p> <p>Código: OB94U003 Code:</p>	<p>Personalización del marco en color rojo</p> <p>Customization of the frame in red</p> <p>VIARIS UNI marco color rojo</p> <p>Código: OB94U004 Code:</p>	<p>Personalización del marco en color verde</p> <p>Customization of the frame in green</p> <p>VIARIS UNI marco color verde</p> <p>Código: OB94U006 Code:</p>
--	--	--

<p>Personalización del marco en color negro</p> <p>Customization of the frame in negro</p> <p>VIARIS UNI marco color negro</p> <p>Código: OB94U007 Code:</p>	<p>Código: Code:</p>	<p>Código: Code:</p>
--	--------------------------	--------------------------

<p>Pedestal para un cargador de vehículo eléctrico VIARIS UNI +. Con placa de fijación al suelo con 4 pernos o anclajes especiales con tacos. Estructura de metal galvanizado y pintado en polvo RAL 9006, peso 9,5 kg.</p> <p>Stand for one VIARIS UNI + electric vehicle charging station. With floor fixing plate with 4 bolts or special anchoring with studs. Galvanised metal structure painted in RAL 9006 powder, weight 9.5 kg.</p>	<p>Pedestal para dos cargadores de vehículo eléctrico VIARIS UNI +. Con placa de fijación al suelo con 4 pernos o anclajes especiales con tacos. Estructura de metal galvanizado y pintado en polvo RAL 9006, peso 10 kg.</p> <p>Stand for two VIARIS UNI + electric vehicle charging stations. With floor fixing plate with 4 bolts or special anchoring with studs. Galvanised metal structure painted in RAL 9006 powder, weight 10 kg.</p>	<p>Tejadillo de protección para cargador VIARIS UNI +</p> <p>Protective canopy for VIARIS UNI + charging station</p>
--	--	--

<p>Pedestal para 1 CVE VIARIS UNI +</p> <p>Código: OB94P001 Code:</p>	<p>Pedestal para 2 CVE VIARIS UNI +</p> <p>Código: OB94P002 Code:</p>	<p>Tejadillo de protección para CVE VIARIS UNI +</p> <p>Código: OB94P003 Code:</p>
---	---	--

Accesorios VIARIS

VIARIS Accessories

Sistema de Protección de Línea (SPL) Monofásico <i>Line protection system (SPL) Single-phase</i>		Habilitación SPL <i>Enablement SPL</i>		Repetidor RS-485 + Fuente de alimentación <i>Repeater VIARIS RS-485 + Power supply</i>	
Sistema de Protección de Línea (SPL)	Código: Code:	OB100003	Habilitación SPL	Código: Code:	OB100005
Repetidor RS-485 + Fuente de alimentación	Código: Code:	OB94D035			
Plataforma de gestión VIARIS <i>VIARIS Management platform</i>	Código: Code:	OB100004			
Tarjeta RFID (5 unidades) 13.56 MHz, ISO/IEC 14443A, 85.5X54 mm <i>RFID card (5 units) 13.56 MHz, ISO/IEC 14443A, 85.5X54 mm</i>		APP e-VIARIS			

Extras VIARIS

VIARIS Extras

Soporte para manguera Tipo 2 <i>Type 2 connecting cord holder</i>		Comprobador para cargadores de vehículos eléctricos <i>Electric vehicle charger tester</i>			
Soporte para manguera Tipo 2	Código: Code:	OB94D067	VIARIS TESTER	Código: Code:	OB940047
				Código: Code:	

Referencia	Modelo Básicos	Características técnicas		
Reference	Basic Models	Technical specifications		
OB94U120HA1	Cargador VE 7,4 kW 32 A con cable de conexión (manguera) Tipo 2 de 5 m. Según EN 62196-2. Modo de carga 3.	7,4 kW 7.4 kW 32 A	CABLE CONEXIÓN (MANGUERA) FLEXIBLE CABLE	Tipo 2 Type 2 EN 62196-2
OB94U1A0HA1	Cargador VE 7,4 kW 32 A con cable de conexión (manguera) Tipo 2 de 10 m. Según EN 62196-2. Modo de carga 3.			
OB94U1T0HA1	Cargador VE 7,4 kW 32 A con cable de conexión (manguera) Tipo 2 con pulsador compatible Tesla de 5 m. Según EN 62196-2. Modo de carga 3.			

Marcado <i>Approvals and marking</i>	
Directivas de referencia <i>Reference Directives</i>	2014/53/EU (RED); 2011/65/EU (RoHS)
Reglamentación aplicable	ITC BT-52 según RD 1053/2014
Normas de referencia <i>Reference standards</i>	ETSI EN 300 328 V2.1.1; ETSI EN 301 489-1 V2.2.0; ETSI EN 301 489-17 V3.2.0; EN 60950-1; EN 50364; ETSI EN 301 489-3 V2.1.1; ETSI EN 300 330 V2.1.1; EN 62368-1; ETSI EN 301 489-52 V1.1.0; EN 55032; EN 55035; EN 50566; EN 62209-2; ETSI EN 301 908-1 V11.1.1; ETSI EN 301 908-2 V11.1.2; ETSI EN 301 908-13 V13.1.1; EN 62311; EN IEC 61851-1; EN IEC 61851-21-2; EN IEC 63000

DT94U1FT001 - 03.06.2024